

СОЕДИНИТЕЛЬ ОБЖИМНОЙ RR

(кат. № 301)

Назначение:

Служит для соединения между собой и ремонта гладких чугунных, стальных, ПВХ и АС труб.

Материалы:

Корпус и крышка – высокопрочный чугун ВЧШГ.
 Болты, гайки, шайбы – оцинкованные.
 Уплотнение – резина NBR или EPDM.
 Антикоррозионное покрытие - эпоксидное порошковое (цвет RAL 5015).
 По заказу болты, гайки и шайбы из нержавеющей стали.

Исполнение:

Номинальное давление 1,0 МПа/1,6 МПа
 (10 PN/16 PN), диаметры от DN 80 до DN 300.

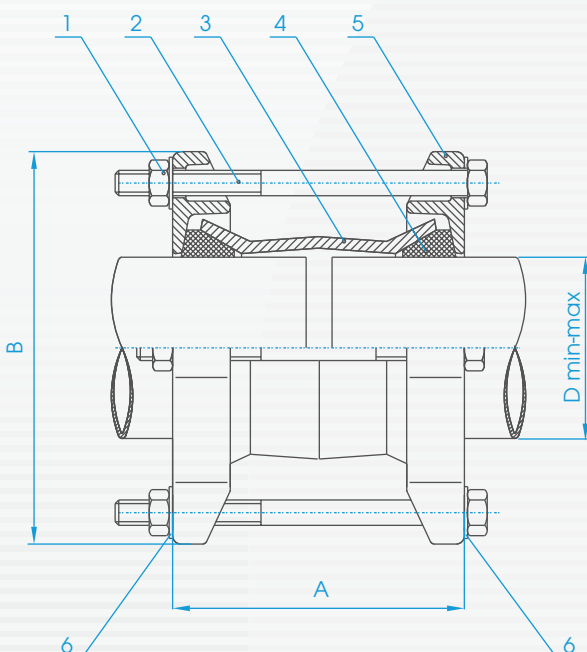

| DN | Диаметр | Высота А [мм] | Ширина В [мм] | Вес [кг] |
|-----|----------------|------------------|------------------|-------------|
| | D min-max [мм] | | | |
| 80 | 88 - 102 | 170±5 | 216 | 7,05 |
| 100 | 108 - 128 | 170±5 | 242 | 7,70 |
| 125 | 139 - 154 | 170±5 | 270 | 9,40 |
| 150 | 159 - 184 | 170±5 | 304 | 10,65 |
| 175 | 190 - 204 | 170±5 | 325 | 12,85 |
| 200 | 219 - 238 | 170±5 | 360 | 14,80 |
| 250 | 273 - 280 | 170±5 | 400 | 18,15 |
| 300 | 315 - 326 | 170±5 | 448 | 21,30 |

| Поз. | Деталь | Материал | Стандарт |
|------|-------------|-----------|------------------|
| 1 | Гайка M14 | St3s/Zn5 | PN-EN 24032 |
| 2 | Болт M14 | St3s/Zn5 | PN-EN 24017 |
| 3 | Корпус | GJS-500-7 | PN-EN 1563:2000 |
| 4 | Уплотнитель | EPDM/NBR | PN-92/C-01604.01 |
| 5 | Крышка | GJS-500-7 | PN-EN 1563:2000 |
| 6 | Шайба | St3s/Zn5 | ISO 7089 |